SecuSignal®

Montage-/Bedienungsanleitung

Installation/User Manual

Istruzioni per l'uso e il montaggio

Notice de montage et d'utilisation

Instrucciones de montaje y servicio

Hersteller/Manufacturer/Produttore/Fabricant/Fabricante

HOPPE AG

Am Plausdorfer Tor 13

DE-35260 Stadtallendorf

Tel. +49 6428 932-0

Fax +49 6428 932-220

info.de@hoppe.com

www.hoppe.com

SecuSignal® – Deutsch

Seite 4 – 11

- | | |
|--------------------------------------|---------------------------|
| 1. Sicherheitshinweise | 7. Einlernvorgang |
| 2. Wie funktioniert SecuSignal®? | 8. Hinweis zur Reichweite |
| 3. Lieferumfang | 9. Technische Daten |
| 4. Demontage des alten Fenstergriffs | 10. Entsorgung |
| 5. Schraubenlänge ermitteln | 11. CE-Konformität |
| 6. Montage des SecuSignal®-Griffs | 12. Garantie-Erklärung |

Deutsch

SecuSignal® – English

Page 12 – 19

- | | |
|--------------------------------------|--------------------------------------|
| 1. Safety information | 7. Programming procedure |
| 2. How does SecuSignal® work? | 8. Information about the radio range |
| 3. Scope of delivery | 9. Technical data |
| 4. Removing the old window handle | 10. Disposal |
| 5. Calculating screw length | 11. CE conformity |
| 6. Installing the SecuSignal® handle | 12. Operational guarantee |

English

SecuSignal® – Italiano

Pagina 20 – 27

- | | |
|---|------------------------------------|
| 1. Istruzioni di sicurezza | 7. Processo di apprendimento |
| 2. Come funziona SecuSignal®? | 8. Indicazioni sul raggio d'azione |
| 3. Contenuto della confezione | 9. Dati tecnici |
| 4. Smontaggio della vecchia martellina | 10. Smaltimento |
| 5. Determinazione lunghezza viti | 11. Conformità CE |
| 6. Montaggio della martellina SecuSignal® | 12. Dichiarazione di garanzia |

Italiano

SecuSignal® – Français

Page 28 – 35

- | | |
|---|------------------------------------|
| 1. Consignes de sécurité | 7. Programmation |
| 2. Comment fonctionne SecuSignal® ? | 8. Consignes relatives à la portée |
| 3. Contenu de l'emballage | 9. Caractéristiques techniques |
| 4. Démontage de l'ancienne poignée de fenêtre | 10. Recyclage |
| 5. Définir la longueur des vis | 11. Conformité CE |
| 6. Montage de la poignée SecuSignal® | 12. Garantie |

Français

SecuSignal® – Español

Página 36 – 43

- | | |
|--------------------------------------|--------------------------------|
| 1. Indicaciones de seguridad | 7. Proceso de programación |
| 2. ¿Cómo funciona SecuSignal®? | 8. Indicación sobre el alcance |
| 3. Volumen de suministro | 9. Datos técnicos |
| 4. Desmontaje de la manilla antigua | 10. Eliminación |
| 5. Calcular la longitud del tornillo | 11. Conformidad CE |
| 6. Montaje de la manilla SecuSignal® | 12. Declaración de garantía |

Español

1. Sicherheitshinweise



In Ihrem eigenen Interesse:

Bitte lesen Sie diese Anleitung und bewahren Sie sie auf.
Bitte beachten und befolgen Sie die Sicherheitshinweise.



- Die Funksender dürfen nicht direkt mit Feuchtigkeit bzw. Wasser in Berührung kommen. Das SecuSignal®-System ist nur für trockene Innenräume geeignet.
- Beim Wechsel von kalter zu warmer Umgebung warten Sie einige Stunden ab, bevor Sie die Geräte in Betrieb nehmen, um eventuell auftretende Schäden durch Kondenswasser zu vermeiden.
- Das eigenmächtige Umbauen und/oder Verändern der Geräte ist nicht gestattet. Die Geräte nicht öffnen, sonst ist die Sicherheit nicht gegeben, und die Gewährleistung erlischt.
- SecuSignal® dient zur Anzeige der Stellung des Fenstergriffs eines handelsüblichen Dreh-/Kipp-Fensters. Das System meldet die Griffstellungen „gekippt“, „geöffnet“ und „geschlossen“. Das Produkt ist nicht für eine sicherheitstechnische Überwachung bestimmt.
Eine andere Verwendung als oben beschrieben ist nicht bestimmungsgemäß und kann Personen- sowie Sachschäden zur Folge haben.

2. Wie funktioniert SecuSignal®?

SecuSignal®-Funk-Fenstergriffe sind als Komfort-Komponente für ein Smart Home- oder Gebäudeautomations-System konzipiert.

Wird ein SecuSignal®-Funk-Fenstergriff in die Öffnungs- oder Kippstellung gedreht, entsteht elektrische Energie, die dazu genutzt wird, ein Funksignal abzusetzen – an ein EnOcean®-kompatibles Empfangsgerät, das die Informationen verarbeiten kann.

Der SecuSignal®-Funksender arbeitet komplett ohne Batterie und ist deshalb absolut wartungsfrei!



3. Lieferumfang

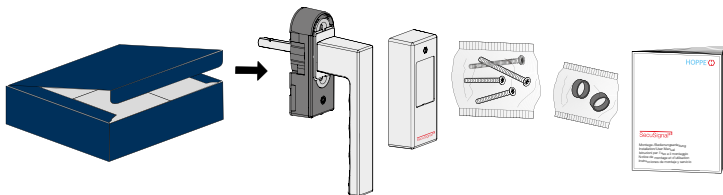

4. Demontage des alten Fenstergriffs

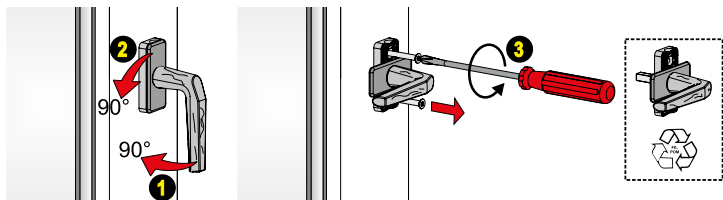

5. Schraubenlänge ermitteln

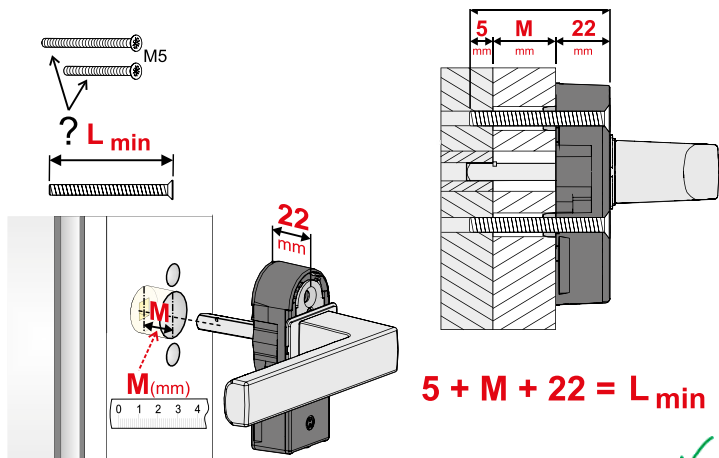

6. Montage des SecuSignal®-Griffs

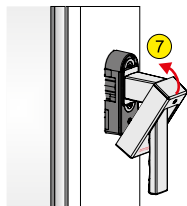
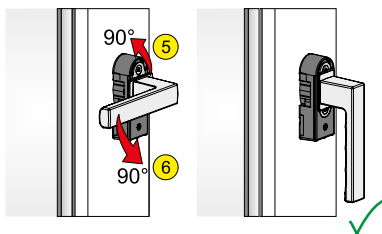
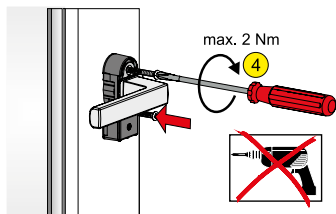
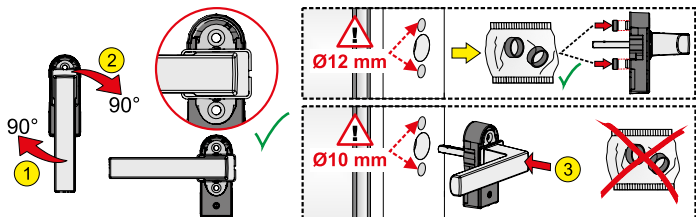

Bedienung

Für eine korrekte Funktion muss der Fenstergriff exakt vertikal oder horizontal ausgerichtet werden.

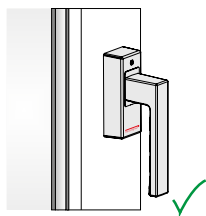
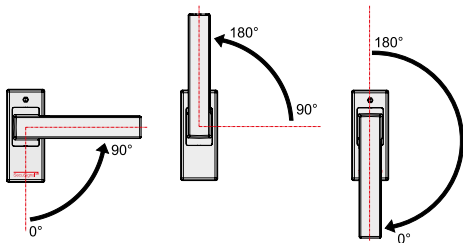

7. Einlernvorgang

Bitte bringen Sie das Empfangsgerät in den Einlernmodus.

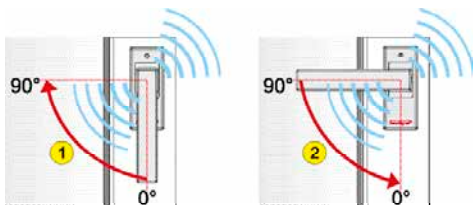

8. Hinweis zur Reichweite

Für eine hohe Übertragungs-Sicherheit wird das Funksignal bei einer Fenstergriff-Betätigung mehrfach kurz hintereinander gesendet. Die Reichweite in einem Gebäude beträgt bis zu 30 Meter. Durch die fortschrittliche Technik arbeitet SecuSignal® mit geringer Sendeleistung, was das System unbedenklich bezüglich Elektromog macht.

Mitunter können jedoch bauliche Gegebenheiten die Reichweite beeinträchtigen.

Um Störungen der Funksignale bei SecuSignal® zu vermeiden, können spezielle Signalverstärker (Repeater) eingesetzt werden.

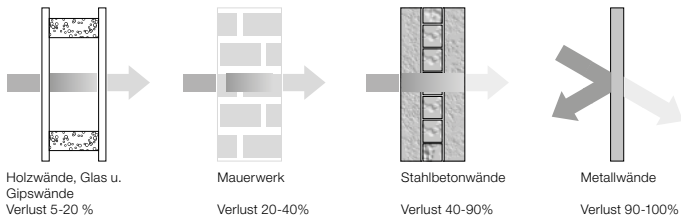

Wichtig: In ungünstiger elektromagnetischer Umgebung kann es zu Störungen bei der Funkübertragung kommen. Weitere Tipps zur Funkreichweiten-Planung finden Sie unter **www.hoppe.com**.

9. Technische Daten

„SecuSignal®-System“, kompatibel zu EnOcean®

Frequenz	868,3 MHz
Bandbreite	280 KHz
Modulation ASK	(Amplitude-Shift-Keying)
Übertragungsrate	120 kbps +/- 5 %
Sendeleistung max.	10mW EIRP
Temperaturbereich Lagerung	-20 °C bis +65 °C
Temperaturbereich Betrieb	+ 5 °C bis +40 °C
Max. zulässige relative Luftfeuchtigkeit	80 %, nicht kondensierend

10. Entsorgung

Das Symbol auf dem Produkt weist darauf hin, dass das Produkt nicht über den normalen Hausmüll entsorgt werden darf. Benutzer sind verpflichtet, die Altgeräte an einer Rücknahmestelle für Elektro- und Elektronik-Altgeräte abzugeben. Die getrennte Sammlung und ordnungsgemäße Entsorgung Ihrer Altgeräte trägt zur Erhaltung der natürlichen Ressourcen bei und garantiert eine Wiederverwertung, die die Gesundheit des Menschen schützt und die Umwelt schont. Informationen, wo Sie Rücknahmestellen für Ihre Altgeräte finden, erhalten Sie bei Ihrer Stadtverwaltung, den örtlichen Müllentsorgungs-Betrieben oder im Geschäft, in dem Sie das Gerät erworben haben.

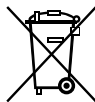

11. CE-Konformität

Das SecuSignal®-System ist mit dem CE-Zeichen gekennzeichnet.



Die HOPPE Holding AG bestätigt hiermit für dieses Produkt die Übereinstimmung mit den folgenden Richtlinien:

- EU-Richtlinie 1999/5/EG „R&TTE-Direktive“
- EU-Richtlinie 89/336/EG „Elektromagnetische Verträglichkeit“

Die Erklärung zur Konformität ist bei der HOPPE Holding AG hinterlegt.

12. Garantie-Erklärung



Neben und zuzüglich zu der Mängelhaftung des Verkäufers gewähren wir unter den nachstehenden Voraussetzungen und in dem nachfolgend beschriebenen Umfang eine Haltbarkeitsgarantie. Als Hersteller garantieren wir die einwandfreie Funktionstüchtigkeit von sachgemäß gebrauchten Tür- und Fensterbeschlägen von HOPPE. Diese Funktions-Garantie bezieht sich auf folgende Merkmale:

- Übertragung der Drehbewegung auf das Türschloss oder den Dreh-/Kipp-Beschlag des Fensters
- Sperrmechanismus (bei Fenstergriffen mit den Sonderfunktionen: abschließbar, selbsttätige Verriegelung oder Secustik®)

Garantie-Ausschluss:

Ausdrücklich ausgenommen von dieser Funktions-Garantie sind alle auswechselbaren Einzelteile, wie insbesondere Schrauben, Verbindungsstifte usw. Für elektronische Bauteile gilt eine Gewährleistung von 24 Monaten. Ferner wird keine Haftung übernommen für Schäden, die entstanden sind durch:

- ungeeignete und unsachgemäße Verwendung,
- fehlerhafte und nachlässige Behandlung,
- Nichtbeachtung von Einbau- und Pflegeanweisungen, Änderungen und Eigenreparaturen,

- chemische und physikalische, nicht bei sachgemäßem Gebrauch entstandene Einwirkungen auf die Materialoberfläche, z. B. Beschädigungen durch scharfkantige Gegenstände,
- nicht einwandfrei funktionstüchtige Elemente (Tür, Fenster) und/oder Beschlagteile (z. B. Schloss, Band usw.).

Garantie-Leistungen:

Unsere Garantie-Leistung besteht ausschließlich darin, dass wir im Falle eines innerhalb der Garantie-Zeit aufgetretenen Mangels in der mechanischen Funktionstüchtigkeit nach unserer Wahl die für den Erst-Endgebraucher kostenlose Reparatur des Produkts oder eine kostenfreie Ersatzlieferung eines entsprechenden oder gleichartigen und gleichwertigen Beschlages durchführen. Dem Garantie-Nehmer erwachsene Kosten, Spesen, Porto und dergleichen, werden nicht ersetzt. Der Garantie-Anspruch besteht nur gegen Vorlage des Produkts sowie eines Nachweises, dass der Mangel in der mechanischen Funktionstüchtigkeit innerhalb der Garantie-Zeit aufgetreten ist. Dieser Nachweis kann insbesondere durch Vorlage des Kaufbelegs geführt werden. Es wird daher empfohlen, den Kaufbeleg mindestens bis zum Ablauf der Garantie-Zeit sorgfältig aufzubewahren.

Garantie-Zeit:

Die Garantie-Zeit beträgt 10 Jahre und beginnt mit dem Tag des Kaufs durch den Erst-Endgebraucher. Bei Reklamationen wenden Sie sich bitte unter Vorlage des Produkts und des Kaufbelegs direkt an den Verkäufer oder den Hersteller.

1. Safety information



In your own interest:

Please read this manual and keep it in a safe place.

Please pay attention to the safety instructions and follow them.



- The radio transmitters must not come into direct contact with moisture or water. The SecuSignal® System is suitable for use in dry conditions indoors only.
- Wait for a few hours when moving the devices from a cold to a warm environment before operating them so as to avoid any potential damage caused by condensed water.
- Converting and/or modifying the devices without authorisation is not permitted. Do not open the devices since this would impair safety and render claims under warranty null and void.
- SecuSignal® indicates the position of the window handle of a commercially available turn-and-tilt window. The system displays the following positions of the handle: “window tilted”, “window open” and “window closed”.

The product is not designed to be a security surveillance system. Any other use than that described above is not in accordance with the device's design and may result in injury and damage to persons or property.

2. How does SecuSignal® work?

SecuSignal® window handles with wireless communication are designed as convenience components in smart home systems and building automation.

If a SecuSignal® window handle is turned to the opening or tilted position, electrical energy is generated which is used to transmit a radio signal – to an EnOcean®-compatible receiver that can process the information.

The SecuSignal® radio transmitter works completely without batteries, thus it is absolutely maintenance-free.



3. Scope of delivery

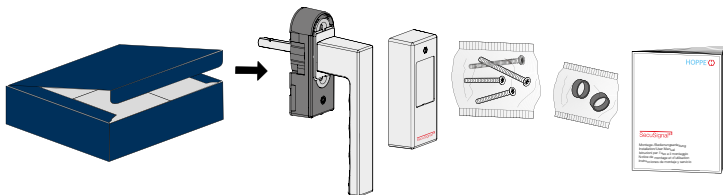

4. Removing the old window handle

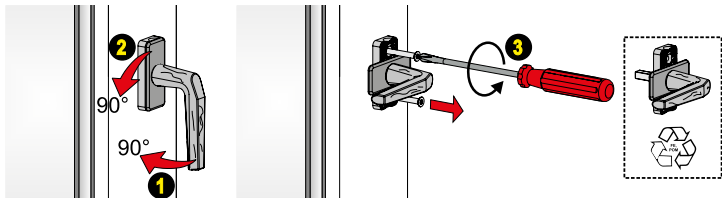

5. Calculating screw length

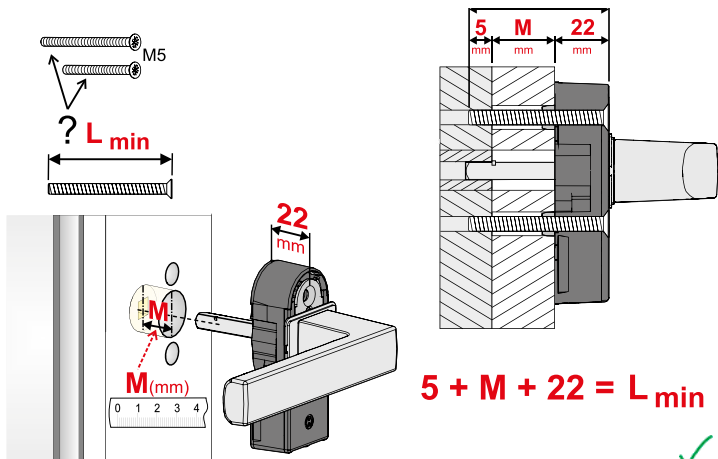

6. Installing the SecuSignal® handle

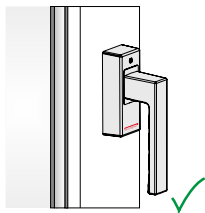
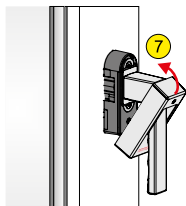
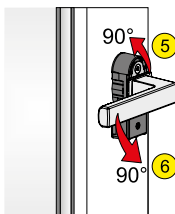
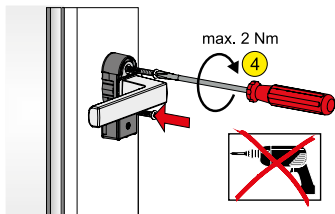
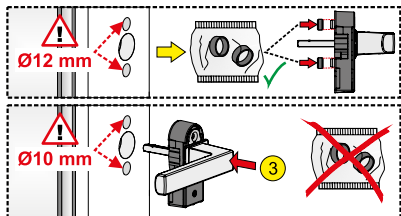
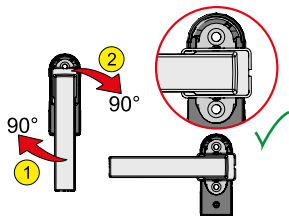

Operation

The window handles must be turned to an exact vertical or horizontal position to function properly.

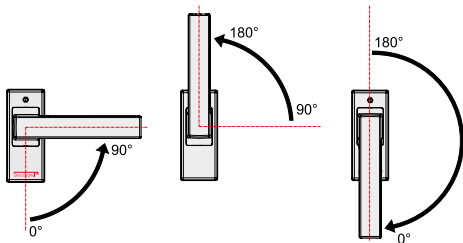

7. Programming procedure

Please set the receiver to programming mode.

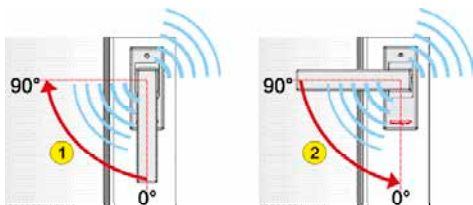

8. Information about the radio range

When the window handle is operated, the radio signal is sent several times in quick succession to ensure that transmission is successful. Signal range inside a building is up to 30 metres. Thanks to advanced technology, SecuSignal® operates using low transmission power which makes the system totally harmless with regard to electric smog. However, structural factors may occasionally impede the range. Special signal repeaters can be used in order to avoid signal malfunctions with SecuSignal®.

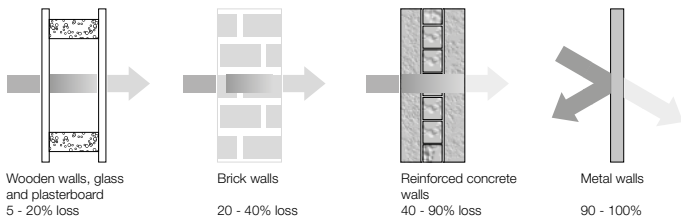

Important: Adverse electromagnetic conditions may cause malfunctions in radio signal transmission. More tips on radio range planning are available at www.hoppe.com.

9. Technical data

“**SecuSignal® System**”, compatible with EnOcean®

Frequency	868.3 MHz
Bandwidth	280 kHz
ASK modulation	(amplitude-shift keying)
Transmission rate	120 kbps +/- 5%
Max. transmission power	10mW EIRP
Storage temperature	-20 °C to +65 °C
Operating temperature	+ 5 °C to +40 °C
Maximum permitted relative air humidity is 80%, non-condensing	

10. Disposal

The symbol on the product indicates that it must not be disposed of as normal domestic waste. Users are obliged to dispose of old devices at collection points for old electrical and electronic devices. Waste sorting and proper disposal of your old devices will make a contribution towards maintaining natural resources and will ensure that materials are recycled. In turn, this protects people's health and the environment. Information on where you can find collection points for your old devices is available from your city council, local waste disposal companies or the shop where you purchased the device.

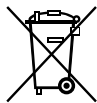

11. CE conformity

The SecuSignal® System bears the CE mark.

With the use of the CE mark, HOPPE Holding AG confirms that this product complies with the following directives:

- EC Directive 1999/5/EC: R&TTE
 - EC Directive 89/336/EC: Electromagnetic compatibility
- HOPPE Holding AG holds the declaration of conformity.



12. Operational guarantee



As manufacturer, we guarantee, under the conditions set out below, the durability of properly used HOPPE hardware, over and above the seller's legal liability for material defects. The guarantee applies to the function of HOPPE door and window hardware and includes all defects which can be proved to have been caused through fault in manufacturing or material. The operational guarantee includes the following features:

- transfer of the rotary motion to the door lock or the window turn-/tilt-hardware
- locking mechanism (in the case of window handles with special functions: lockable, push-to-open, Secustik®)

Guarantee exclusions:

All replaceable component parts, particularly screws, connecting spindles etc., are expressly excluded from this operational guarantee.

A warranty of 24 months applies to electronic components. Moreover, no liability will be assumed for any damages caused by the following:

- unsuitable and improper use,
- incorrect or negligent treatment,
- the disregard of instructions for fitting or care, alterations and repair by the enduser or a third party,

- chemical or physical agents, where the surface has been improperly treated, for example by sharp edged instruments,
- elements (door, window) and/or hardware parts (e.g. locks, hinges etc.) which do not work perfectly.

Guarantee conditions:

This guarantee relates, within the guarantee period and with regard to the mechanical serviceability, solely to either replacing the handle free of charge or to repairing same free of charge, on behalf of the original enduser, this decision being at HOPPE's discretion. Costs and expenses, postage and packaging and similar, as incurred by the complainant, shall not be reimbursed. Claims under this guarantee shall only be considered on presentation of the product itself and appropriate evidence of the mechanical defect within the guarantee period. As this can be done by presenting the sales receipt, we recommend to carefully retain it at least for the whole of the guarantee period.

Guarantee period:

The guarantee period shall be for 10 years and shall begin on the day of purchase by the original enduser. In the event of any claim, complainants should address themselves directly to the seller or manufacturer presenting both the product and the receipt.

1. Istruzioni di sicurezza



Nel vostro interesse:

Leggere le presenti istruzioni per l'uso e conservarle in un luogo sicuro. Rispettare le istruzioni di sicurezza.



- Evitare il contatto diretto dei rilevatori (trasmettitori radio) con l'acqua o altri liquidi. Il sistema SecuSignal® è concepito esclusivamente per l'uso in ambienti chiusi e asciutti.
- Dopo il passaggio da ambienti freddi ad ambienti caldi, attendere qualche ora prima di mettere in funzione l'apparecchio, in modo da evitare possibili danneggiamenti a causa della condensa.
- È vietato trasformare e/o modificare autonomamente i componenti. Non aprire i componenti! In caso di apertura viene a mancare la sicurezza di funzionamento e la garanzia decade.
- SecuSignal® serve per segnalare il posizionamento della maniglia di una finestra ad anta ribalta. Il sistema segnala gli stati «ribaltata», «aperta» e «chiusa» della maniglia.
Il prodotto non è un sistema tecnico di sorveglianza e sicurezza. Un impiego diverso da quello sopra descritto è da considerarsi non conforme all'uso previsto e può provocare lesioni personali e/o danni materiali.

2. Come funziona SecuSignal®?

La martellina SecuSignal® viene utilizzata soprattutto come un componente di comfort nell'ambito di un sistema smart home.

Se la martellina radio SecuSignal® viene portata nella posizione di apertura o di ribalta, viene generata energia elettrica che viene utilizzata per trasmettere un segnale radio – a un ricevitore compatibile con EnOcean®, che possa elaborare le informazioni.

Il rilevatore SecuSignal® funziona completamente senza batteria e quindi senza manutenzione.



3. Contenuto della confezione

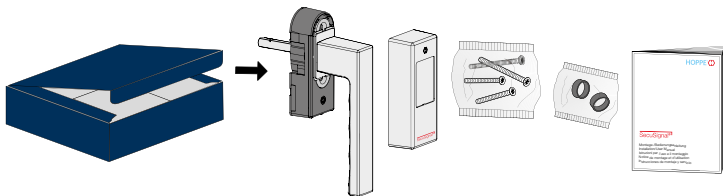

4. Smontaggio della vecchia martellina

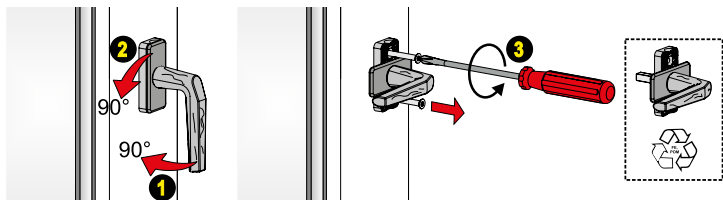

5. Determinazione della lunghezza delle viti

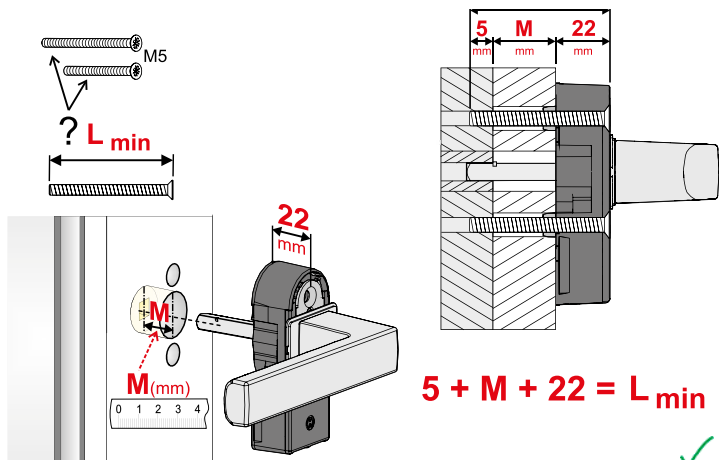

6. Montaggio della martellina SecuSignal®

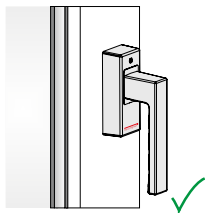
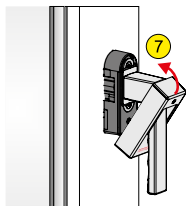
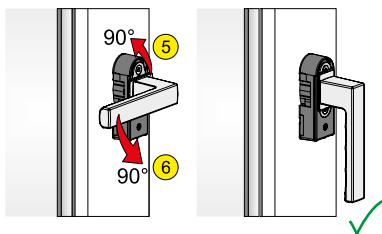
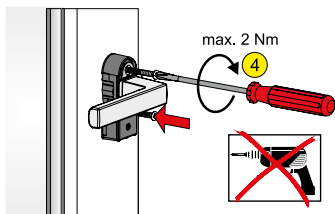
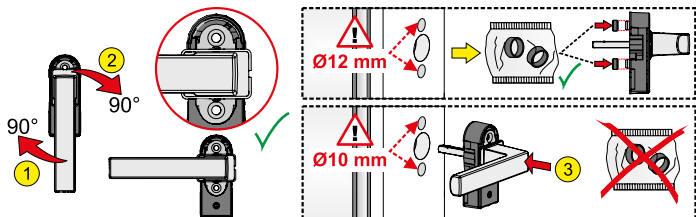

Funzionamento

Per un corretto funzionamento, la martellina deve sempre essere allineata in posizione esattamente verticale o orizzontale.

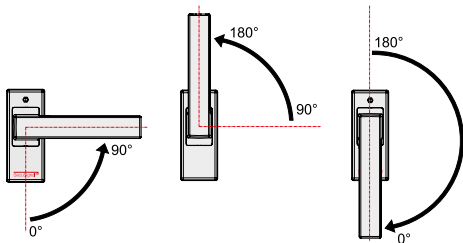

7. Processo di apprendimento

Attivare la modalità di apprendimento della centralina (ricevitore).

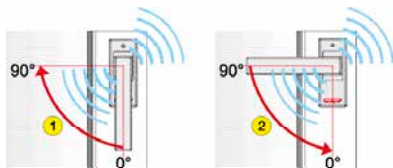

8. Indicazioni sul raggio d'azione

Per garantire la massima sicurezza di trasmissione, il segnale radio viene inviato per diverse volte consecutivamente ad ogni azionamento della martellina. Il raggio d'azione all'interno degli edifici è di circa 30 metri. Grazie all'avanzata tecnologia impiegata, SecuSignal® opera con una potenza di trasmissione minima ed è quindi assolutamente sicuro dal punto di vista dell'inquinamento elettromagnetico (elettro-smog).

Talvolta, le caratteristiche architettoniche potrebbero tuttavia compromettere il raggio d'azione. Per evitare disturbi dei segnali radio di SecuSignal®, possono essere installati speciali amplificatori di segnale (repeater).

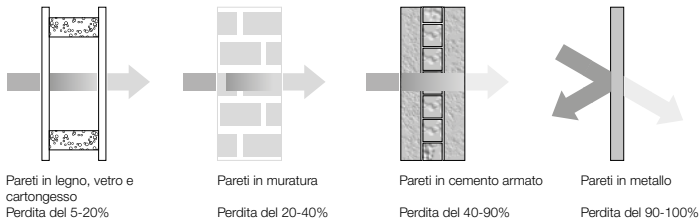

Importante: in ambienti caratterizzati da forti campi elettromagnetici possono verificarsi disturbi o interferenze nella trasmissione dei segnali radio. Per ulteriori consigli su come pianificare il raggio d'azione radio, consultare il sito **www.hoppe.com**.

9. Dati tecnici

«**Sistema SecuSignal®**», compatibile con EnOcean®

Frequenza	868,3 MHz
Larghezza di banda	280 KHz
Modulazione ASK	(Amplitude-Shift-Keying)
Velocità di trasmissione	120 kbps +/- 5%
Potenza di trasmissione max.	10 mW EIRP
Temperatura di conservazione	da -20 °C a +65 °C
Temperatura d'esercizio	da + 5 °C a +40 °C
Umidità relativa max. consentita	80%, non condensante

10. Smaltimento

Questo simbolo, apposto sul prodotto o sulla confezione, indica che il prodotto non deve essere smaltito insieme ai normali rifiuti domestici. Gli utilizzatori hanno l'obbligo di consegnare gli apparecchi usati presso un centro di raccolta per apparecchiature elettriche ed elettroniche dismesse. La raccolta differenziata e uno smaltimento appropriato delle apparecchiature usate contribuiscono a preservare le risorse naturali, garantendo un riciclaggio nel pieno rispetto dell'uomo e dell'ambiente. Per maggiori informazioni sui punti di raccolta delle apparecchiature dismesse rivolgersi agli uffici municipali della propria città, alle aziende incaricate della raccolta e smaltimento dei rifiuti o al negozio dove si è acquistato l'apparecchio.

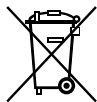

11. Conformità CE

Il sistema SecuSignal® è contrassegnato con la marcatura CE.



La HOPPE AG dichiara che questo prodotto è conforme ai requisiti delle seguenti direttive:

- Direttiva UE 1999/5/CE «Direttiva R&TTE»
- Direttiva UE 89/336/CEE «Compatibilità elettromagnetica»

La copia originale della Dichiarazione di conformità è conservata presso la HOPPE Holding AG.

12. Dichiarazione di garanzia



Oltre alla garanzia per vizi del venditore, rilasciamo la garanzia di durata alle condizioni e nei termini di seguito specificate. In qualità di produttori garantiamo il buon funzionamento delle maniglie HOPPE che siano state utilizzate correttamente. La garanzia sulla funzione ha

per oggetto i seguenti meccanismi:

- trasmissione del moto rotatorio sulla serratura della porta o sul meccanismo di rotazione o vasistas della finestra,
- meccanismo di chiusura (per maniglie di finestre con le funzioni particolari: con chiusura, con pulsante, Secustik®)

Esclusione della garanzia:

Sono espressamente escluse dalla presente garanzia le parti sostituibili, quali ad esempio viti, spine di connessione ecc. Per i componenti elettronici si applica una garanzia di 24 mesi. Inoltre non si assume alcuna responsabilità per danni verificati a seguito di:

- utilizzo improprio e/o inadeguato
- trattamento errato e/o negligente
- inosservanza delle istruzioni di montaggio e di manutenzione, modifiche e riparazioni improprie

- reazioni chimiche e fisiche sulla superficie dovuti a un uso inadeguato, ad esempio danneggiamenti causati da oggetti taglienti
- altri elementi malfunzionanti (porte, finestre) e/o cerniera, serratura, meccanismo per finestra ecc.

Prestazione di garanzia:

La prestazione di garanzia sulla funzione meccanica prevede, esclusivamente, l'esecuzione a favore del primo utente finale, a nostra scelta, della riparazione o della sostituzione gratuita del prodotto rilevato difettoso entro il periodo di garanzia. Non sono rimborsabili costi, spese e spese postali. La prestazione di garanzia é eseguita solo dietro presentazione del prodotto e presuppone la prova che il vizio si riferisce alla funzione meccanica e si sia manifestato entro il periodo di garanzia, p. es. a mezzo dello scontrino. Si consiglia, pertanto, di conservare lo scontrino almeno fino allo scadere del periodo di garanzia.

Periodo di garanzia:

Il periodo di garanzia sulla funzione meccanica dura dieci anni e inizia il giorno dell'acquisto da parte del primo utente finale. In caso di reclamo Vi invitiamo a rivolgerVi direttamente al venditore o al produttore esibendo il prodotto e lo scontrino.

1. Consignes de sécurité



Dans votre intérêt :

Merci de lire ces instructions et de les conserver.

Merci de prendre connaissance des consignes de sécurité et de les respecter.



- Les émetteurs radio ne doivent pas être en contact direct avec l'humidité ou l'eau. Le système SecuSignal® est uniquement approprié pour une utilisation dans des locaux secs.
- En cas de changement d'emplacement, d'un environnement froid à un environnement chaud, attendre quelques heures avant de remettre les appareils en service afin d'éviter tout risque de dégâts suite à la formation de condensation.
- Il est interdit de transformer et/ou de modifier les appareils de son propre gré. Ne pas ouvrir les appareils, à défaut de quoi ceux-ci ne seraient plus sûrs et la garantie ne serait plus valable.
- Le système SecuSignal® est destiné à afficher le positionnement de la poignée de fenêtre d'une fenêtre oscillo-battante courante. Le système indique le positionnement de la poignée : « basculée », « ouverte » et « fermée ».
Le produit n'est pas conçu pour une surveillance à des fins de sécurité.
Toute autre utilisation que celle décrite ci-dessus est considérée comme non conforme et risquerait de provoquer des blessures physiques ainsi que des dégâts matériels.

2. Comment fonctionne SecuSignal®

Les poignées de fenêtre avec émetteur SecuSignal® sont conçues comme des composants de confort pour un système Smart-Home ou Smart-Building.

Le déplacement de la poignée de fenêtre avec émetteur SecuSignal® de la position fermée à la position d'ouverture ou oscillo-battante va générer un influx électrique permettant de transmettre un message par un signal radio aux unités compatibles avec le protocole EnOcean®.

L'émetteur SecuSignal® fonctionne totalement sans pile, il ne demande donc aucun entretien.



3. Contenu de l'emballage

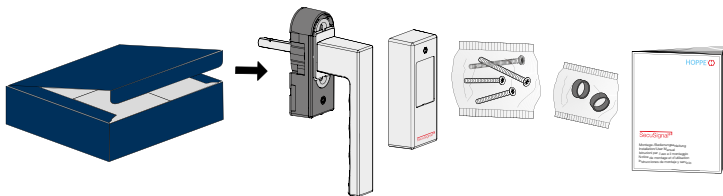

4. Démontage de l'ancienne poignée de fenêtre

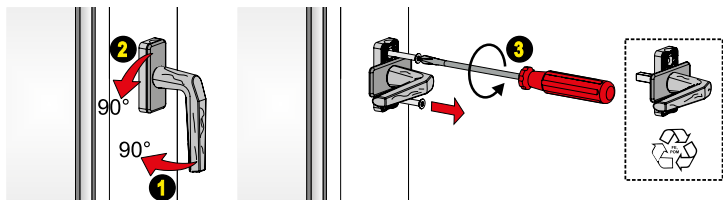

5. Définir la longueur des vis

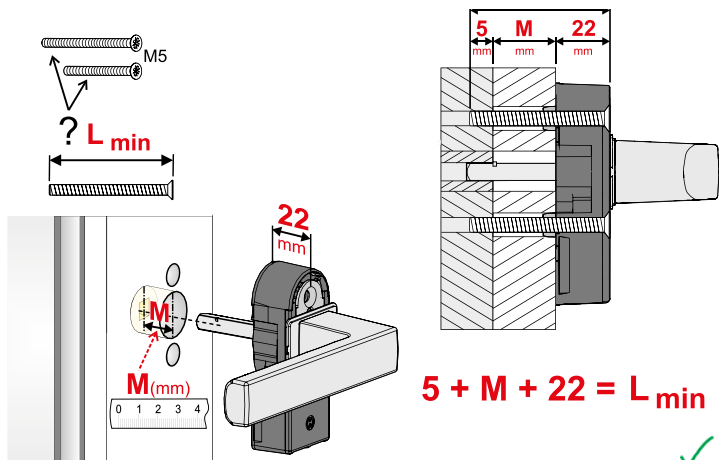

6. Montage de la poignée SecuSignal®

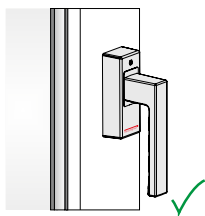
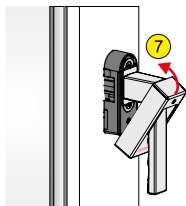
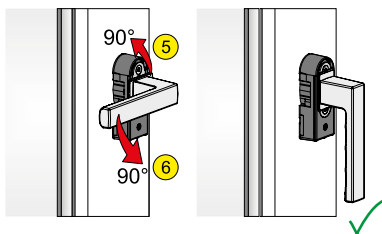
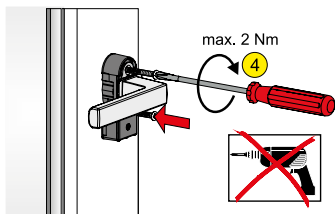
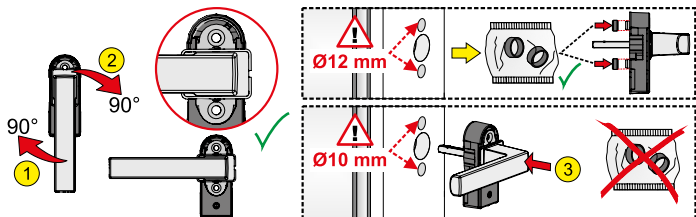

Utilisation

Afin que le système fonctionne correctement, la poignée de fenêtre doit être parfaitement à la verticale ou à l'horizontale.

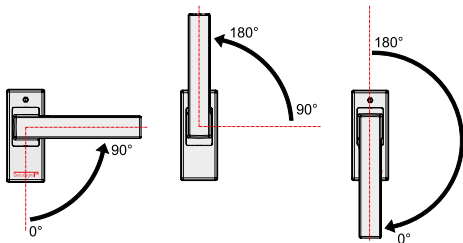

7. Programmation

Activer le mode de programmation du récepteur.

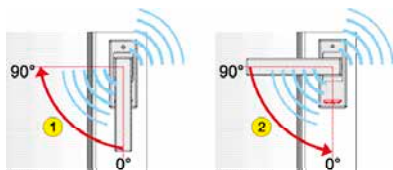

8. Consignes relatives à la portée

Afin de s'assurer que le signal radio est bien transmis, ce dernier est émis brièvement plusieurs fois de suite lors de l'actionnement de la poignée de fenêtre. La portée du signal dans un bâtiment s'étend jusqu'à 30 mètres. Grâce à la technologie perfectionnée dont le système est équipé, la puissance d'émission de SecuSignal® est faible, et son impact est donc négligeable sur le brouillard électromagnétique. Toutefois, certaines configurations de bâtiment peuvent parfois entraver la portée.

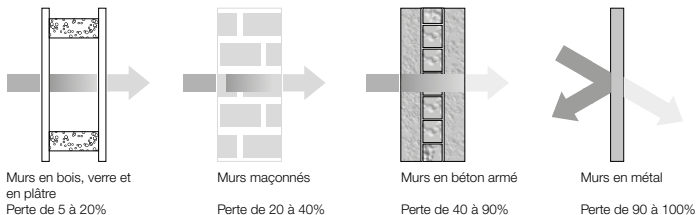

Important : la transmission peut être perturbée dans des environnements où les conditions électromagnétiques sont défavorables. Vous trouverez des conseils plus complets sur la configuration à adopter pour la portée sur **www.hoppe.com**.

9. Caractéristiques techniques

“ **Système SecuSignal®** ”, compatible avec EnOcean®

Fréquence	868,3 MHz
Largeur de bande	280 KHz
Modulation MDA	(modulation par déplacement d'amplitude)
Taux de transmission	120 kbps +/- 5 %
Puissance d'émission max.	10 mW PIRE
Plage de température stockage	-20 °C à +65 °C
Plage de température fonctionnement	+5 °C à +40 °C
Humidité relative de l'air max. autorisée	80 %, non condensée

10. Recyclage

Ce symbole sur le produit signifie qu'il ne peut être jeté avec les ordures ménagères. Les utilisateurs sont donc tenus de remettre les appareils usagés à un organisme spécialisé dans la reprise d'appareils électriques et électroniques usagés. La collecte séparée et l'élimination adéquate de vos appareils usagés contribuent à la sauvegarde des ressources naturelles et garantissent donc un recyclage des matériaux qui protège la santé des personnes et favorise la protection de l'environnement. Pour de plus amples informations sur les organismes spécialisés dans la reprise d'appareils usagés, veuillez contacter votre mairie, les sociétés locales d'élimination des déchets ou bien le magasin où l'appareil a été acheté.

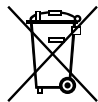

11. Conformité CE

Le système SecuSignal® est doté du symbole CE.
La société HOPPE AG confirme par la présente que ce produit est conforme aux directives suivantes :



- Directive UE 1999/5/CE “Directive R&TTE”
- Directive UE 89/336/CEE “Compatibilité électromagnétique”

La déclaration relative à la conformité est chez le fabricant

12. Étendue de la garantie :



Au-delà de la responsabilité légale du vendeur pour défaut de qualité, nous garantissons en tant que fabricant, sous les conditions préalables ci-dessous la durabilité irréprochable des poignées HOPPE qui auront été manipulées de façon convenable. La garantie de

fonctionnement porte sur les aspects suivants :

- transfert du mouvement de rotation sur la serrure de la porte ou sur la poignée oscillo-battante de la fenêtre
- mécanisme de verrouillage (pour les poignées de fenêtre avec fonctions spéciales : condamnable à clé, verrouillage automatique ou Secustik®)

Exclusion de la garantie :

Toutes les pièces détachées démontables, telles que les vis, les carrés, les ressorts etc., sont exclues de cette garantie. Pour les composants électroniques, une garantie de 24 mois s'applique. En outre, aucun engagement de garantie ne sera pris pour des dommages qui seraient survenus dans les cas suivants :

- usage impropre et incorrect,
- manipulation incorrecte et négligente,
- non respect des instructions de montage et d'entretien, des modifications et réparations personnelles,

- l'utilisation de produits chimiques ou abrasifs non adaptés à la surface (ex. : détérioration par des objets pointus).
- un vice de fonctionnement des éléments (porte, fenêtre) et/ou des ferrures (par exemple serrure ou charnière)

Conditions d'application de la garantie :

Notre garantie consiste exclusivement en la réparation ou au remplacement sans frais des produits défectueux, après acceptation par nos services, dans le cadre de la période de garantie sur le fonctionnement mécanique au profit du premier acquéreur. Les autres coûts et frais de port ne sont pas pris en compte. Le recours à la garantie n'est possible que sur présentation du produit concerné, ainsi que d'un justificatif garantissant que le défaut est survenu lors de la période de garantie sur le fonctionnement mécanique. Le ticket de caisse constitue un justificatif idéal. Il est donc conseillé de conserver soigneusement le ticket de caisse jusqu'à échéance de la validité de garantie.

Validité de la garantie :

La durée de la garantie est de 10 ans et prend effet au jour de l'achat par le premier acquéreur. En cas de réclamation, veuillez vous munir du produit et du justificatif d'achat et vous adresser directement soit au distributeur, soit au fabricant.

1. Indicaciones de seguridad



Por su propio interés:

lea estas instrucciones y consérvelas.

Tenga en cuenta y siga las indicaciones de seguridad.



- Los radiotransmisores no deben entrar en contacto directo con humedad o agua. El sistema SecuSignal® solo es adecuado para espacios interiores secos.
- Al cambiar de un entorno frío a uno caliente, espere unos segundos antes de poner en funcionamiento los aparatos con el fin de evitar posibles daños debido al agua de condensación.
- No está permitido remodelar y/o cambiar por cuenta propia los aparatos. No abrir los aparatos, de lo contrario dejan de ser seguros y se anula la garantía.
- SecuSignal® sirve para visualizar la posición de la manilla de ventanas oscilobatientes habituales en el mercado. El sistema comunica la posición de la manilla “abatida”, “abierta” y “cerrada”.
El producto no está pensado para un control técnico de seguridad. Un uso diferente al descrito se considera un uso no previsto y como consecuencia puede provocar daños personales y materiales.

2. ¿Cómo funciona SecuSignal®?

Las manillas inalámbricas SecuSignal® están diseñadas como componente de comodidad para un sistema de automatización del hogar o de edificios.

Si una manilla inalámbrica SecuSignal® para ventana se gira en posición abierta o abatida, la energía eléctrica producida, viene utilizada para generar una señal de radio, las informaciones podrán procesarse con la ayuda de un receptor compatible EnOcean®.

¡El radiotransmisor SecuSignal® funciona completamente sin batería y no requiere ningún tipo de mantenimiento!



3. Volumen de suministro

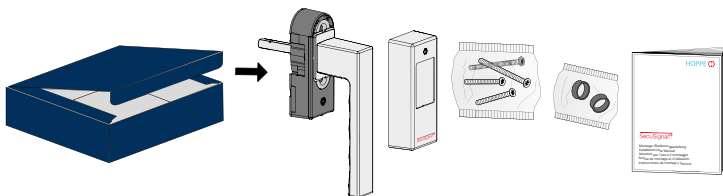

4. Desmontaje de la manilla antigua

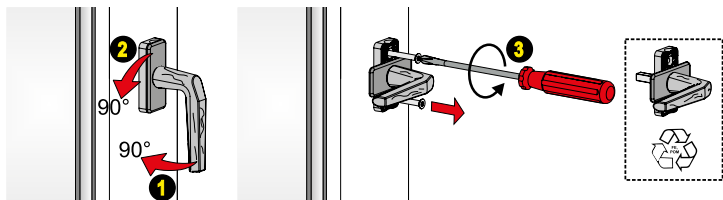

5. Calcular la longitud del tornillo

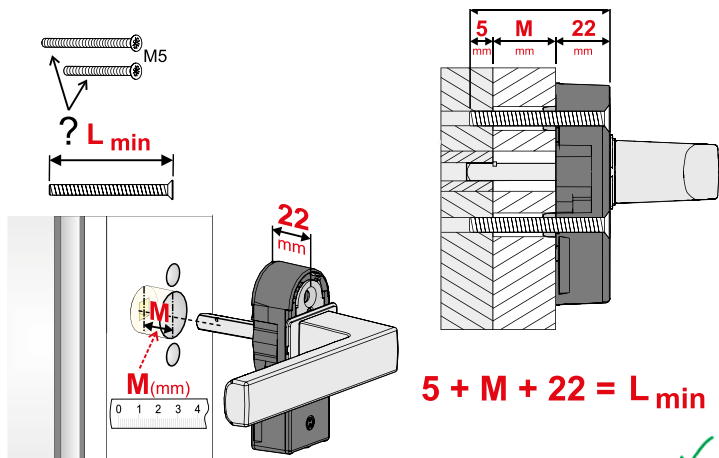

6. Montaje de la manilla SecuSignal®

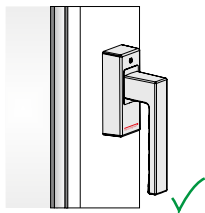
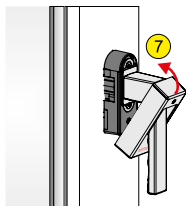
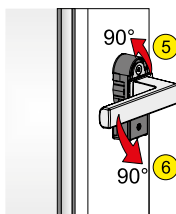
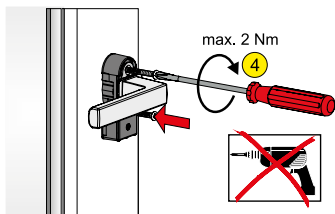
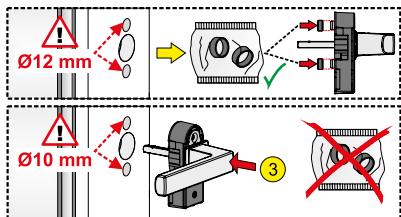
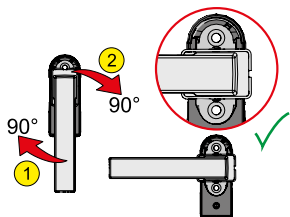

Manejo

Para un correcto funcionamiento, la manilla para ventana se debe colocar exactamente en vertical u horizontal.

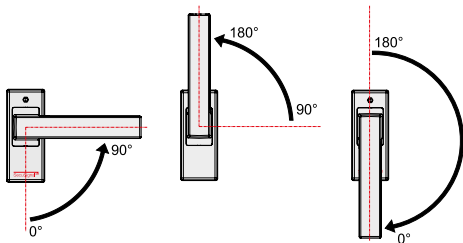

7. Proceso de programación

Ponga el receptor en el modo de programación.

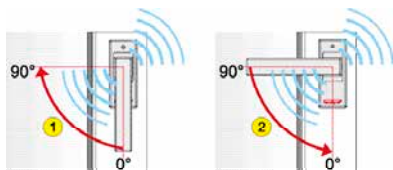

8. Indicación sobre el alcance

Para una elevada seguridad de transferencia, la señal de radio se emite brevemente varias veces consecutivas al accionar la manilla para ventana. El alcance en un edificio es de hasta 30 metros. Gracias a una técnica avanzada, el sistema SecuSignal® funciona con una potencia reducida de emisión, lo que hace que sea inofensivo en cuanto al nivel de contaminación electromagnética.

En ocasiones las condiciones constructivas pueden afectar al alcance. Se pueden colocar amplificadores de señal (repetidores) especiales para evitar las interferencias con las señales radioeléctricas SecuSignal®.

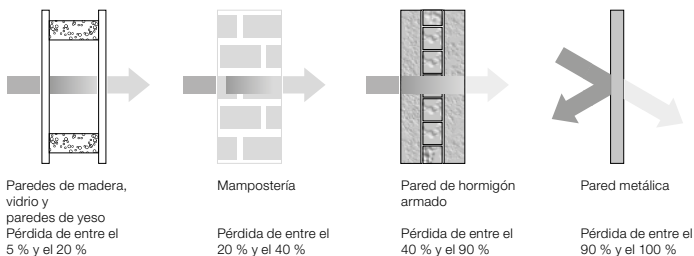

Importante: es posible que se produzcan interferencias en la radiotransmisión debidas a un entorno electromagnético adverso. Si desea encontrar más consejos sobre cómo planear el alcance de las señales radioeléctricas, visite www.hoppe.com.

9. Datos técnicos

“**Sistema SecuSignal®**”, compatible con EnOcean®

Frecuencia	868,3 MHz
Ancho de banda	280 KHz
Modulación ASK	(Amplitude-Shift-Keying)
Tasa de transferencia	120 kbps +/- 5 %
Potencia de emisión máx.	10 mW PIRE
Margen de temperatura almacenamiento	-20 °C a +65 °C
Margen de temperatura funcionamiento	+5 °C a +40 °C
Humedad relativa del aire máx. admisible	80 %, sin condensación

10. Eliminación

El símbolo en el producto advierte de que el producto no se puede eliminar junto con la basura doméstica normal. Los usuarios están obligados a entregar los aparatos usados a un puesto de recogida para aparatos eléctricos o electrónicos usados. La recolección separada y la eliminación reglamentaria de sus aparatos usados contribuyen a la conservación de los recursos naturales y garantizan una reutilización que protege la salud de las personas y respeta el medio ambiente. Diríjase al ayuntamiento de su localidad, a las empresas de eliminación de basuras o al comercio en el que ha adquirido el equipo, donde le informarán sobre los puntos de recogida para aparatos usados.

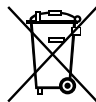

11. Conformidad CE

El sistema SecuSignal® dispone del distintivo CE. La empresa HOPPE Holding AG ratifica con la presente declaración la conformidad del producto con las siguientes directivas:



- Directiva UE 1999/5/CE “Directiva de R&TTE”
 - Directiva UE 89/336/CEE “Compatibilidad electromagnética”
- La declaración de conformidad está depositada en la empresa HOPPE Holding AG.

12. Declaración de garantía



Además de la responsabilidad por defectos del vendedor, garantizamos, bajo las condiciones que se mencionan a continuación y con el alcance descrito, una garantía de durabilidad. Como fabricante garantizamos el perfecto funcionamiento de herrajes para puertas y ventanas de HOPPE utilizados correctamente. Esta garantía de funcionamiento se refiere a las siguientes características:

- Transmisión del movimiento de giro a la cerradura de la puerta o al herraje oscilabatiente de la ventana
- Mecanismo de cierre (en manillas con las funciones especiales: cerrable con llave, bloqueo automático o Secustik®)

Exclusión de garantía:

De esta garantía de funcionamiento quedan excluidas expresamente todas las piezas sueltas intercambiables, especialmente tornillos, pasadores de unión, etc. Para las piezas electrónicas, la garantía tiene una validez de 24 meses. Asimismo, no se asume la responsabilidad de daños provocados por:

- uso inapropiado e inadecuado,
- tratamiento incorrecto y negligente,
- omisión de las instrucciones de montaje y cuidado, cambios y reparaciones por cuenta propia,

- efectos químicos y físicos, causados por un uso inadecuado sobre la superficie del material, p. ej., daños por objetos afilados,
- elementos (puerta, ventana) y/o piezas del herraje (p. ej., cerradura, cinta etc.) que no funcionan correctamente.

Condiciones de la garantía:

Nuestras prestaciones de garantía consisten exclusivamente en que, en caso de una avería producida dentro del plazo de la garantía en el funcionamiento mecánico, realizaremos a nuestra elección la reparación gratuita del producto para el primer usuario final o bien una entrega de reemplazo gratuita del herraje correspondiente o similar y del mismo valor. No se retribuirán los gastos que se le hayan originado al beneficiario de la garantía, como costes adicionales, franqueo y gastos similares. El derecho de garantía se podrá hacer valer solamente presentando el producto junto con el comprobante de que la avería en el funcionamiento mecánico se ha producido dentro del plazo de garantía. Esta comprobación se puede realizar, especialmente, presentando el justificante de compra. Por eso se recomienda guardar cuidadosamente el justificante de compra, al menos, hasta que expire el plazo de garantía.

Duración de la garantía:

La duración de la garantía es de 10 años y comienza el día de la compra realizada por el primer usuario final. En el caso de reclamaciones, diríjase directamente al vendedor o al fabricante presentando el producto y el justificante de compra.

